

ENTAK
Quality and Innovation

NM MODULE **NM**
欧规皮带滑台



滑台系列

NM Series

一般環境/皮帶式樣 (歐規系列)

Standard/Belt Type (Europe Type)



CONTENTS

一般環境 / 螺桿式樣 Standard/Ball Screw

小型 SMALL

MN65



本體寬幅 65mm
Wid
最大行程 5500mm 017
Max. strok
最大荷重 60kg
Max. payload

中型 MEDIUM

MN80



本體寬幅 80mm
Wid
最大行程 5500mm 023
Max. strok
最大荷重 100kg
Max. payload

大型 LARGE

MN110



本體寬幅 110mm
Wid
最大行程 5500mm 033
Max. strok
最大荷重 200kg
Max. payload

NM65 單軸/1-axis

▶ 皮帶驅動
Belt Drive



此圖僅供參考，出貨規格詳見尺寸圖面
The picture is just for the reference. Please check the the actual dimensions on the drawing.

最大行程 Maximum Stroke	5500mm	最高速度 Maximum Speed	5000mm/s	馬達容量 Motor Output	400W	皮帶寬度 Belt Width	30mm	直線滑軌 Linear Guide	15X13-1支
------------------------	--------	-----------------------	----------	----------------------	------	--------------------	------	----------------------	----------

型號表示方式 Ordering Method

NM65 - 5500 - L - M4 - C4 - NL - 10 - A001

本體型號 Model	行程 Stroke 100-5500mm 100間隔	馬達位置 Motor Position	馬達固定尺寸	原點感應器 Home Sensor	注油嘴位置	端點極限感應器	特注式樣 Special Order No.	減速機比數 Reducer																																																											
		<table border="1"> <tr><td>L</td><td>馬達左折</td><td>R</td><td>馬達右折</td></tr> <tr><td>LU</td><td>馬達左上折</td><td>RU</td><td>馬達右上折</td></tr> <tr><td>LD</td><td>馬達左下折</td><td>RD</td><td>馬達右下折</td></tr> <tr><td>LT</td><td>馬達直結左折</td><td>RT</td><td>馬達直結右折</td></tr> <tr><td>LL</td><td>馬達出軸心左折</td><td>RR</td><td>馬達出軸心右折</td></tr> </table>	L	馬達左折	R	馬達右折	LU	馬達左上折	RU	馬達右上折	LD	馬達左下折	RD	馬達右下折	LT	馬達直結左折	RT	馬達直結右折	LL	馬達出軸心左折	RR	馬達出軸心右折	<table border="1"> <tr><td>M4</td><td>伺服PCD70-M5-軸心14</td><td>B</td></tr> <tr><td>P4</td><td>伺服PCD70-M4-軸心14</td><td></td></tr> </table> <p>※若無煞車則不表示。</p>	M4	伺服PCD70-M5-軸心14	B	P4	伺服PCD70-M4-軸心14		<table border="1"> <tr><th colspan="2">外掛型</th></tr> <tr><td>C</td><td>馬達側</td></tr> <tr><td>D</td><td>反馬達側</td></tr> <tr><th colspan="2">無 SENSOR</th></tr> <tr><td>E</td><td>無 SENSOR</td></tr> </table>	外掛型		C	馬達側	D	反馬達側	無 SENSOR		E	無 SENSOR	<table border="1"> <tr><td>NL</td><td>滑座左側</td></tr> <tr><td>NR</td><td>滑座右側</td></tr> </table>	NL	滑座左側	NR	滑座右側	<table border="1"> <tr><th colspan="2">外掛型</th></tr> <tr><td>3</td><td>1只</td></tr> <tr><td>4</td><td>2只</td></tr> <tr><th colspan="2">無 SENSOR</th></tr> <tr><td>5</td><td>無 SENSOR</td></tr> </table>	外掛型		3	1只	4	2只	無 SENSOR		5	無 SENSOR	<table border="1"> <tr><td>3</td><td>3比</td></tr> <tr><td>5</td><td>5比</td></tr> <tr><td>7</td><td>7比</td></tr> <tr><td>10</td><td>10比</td></tr> <tr><td>N</td><td>無減速機</td></tr> </table>	3	3比	5	5比	7	7比	10	10比	N	無減速機
L	馬達左折	R	馬達右折																																																																
LU	馬達左上折	RU	馬達右上折																																																																
LD	馬達左下折	RD	馬達右下折																																																																
LT	馬達直結左折	RT	馬達直結右折																																																																
LL	馬達出軸心左折	RR	馬達出軸心右折																																																																
M4	伺服PCD70-M5-軸心14	B																																																																	
P4	伺服PCD70-M4-軸心14																																																																		
外掛型																																																																			
C	馬達側																																																																		
D	反馬達側																																																																		
無 SENSOR																																																																			
E	無 SENSOR																																																																		
NL	滑座左側																																																																		
NR	滑座右側																																																																		
外掛型																																																																			
3	1只																																																																		
4	2只																																																																		
無 SENSOR																																																																			
5	無 SENSOR																																																																		
3	3比																																																																		
5	5比																																																																		
7	7比																																																																		
10	10比																																																																		
N	無減速機																																																																		

*關於最大負載、速度、行程，請于營業部聯系溝通！

減速機客戶提供

基本仕様 Specification

規格	位置重複精度 Repeatability (mm)	± 0.1				
	導程 Lead (mm)	130				
	減速比 Reduction ratio	3:1	5:1	7:1	10:1	
	最高速度 Maximum Speed (mm/s)	2166	1300	928	650	
	最大可搬重量 Maximum Payload	水平使用 kg Horizontal (kg)	30	45	55	60
		垂直使用 kg Vertical (kg)	9	15	16	17
	定格推力 Rated Thrust (N)	220				
標準行程 Stroke Pitch (mm)	100~5500mm/100間隔					
部品	AC伺服馬達容量 AC Servo Motor Output (W)	400				
	皮帶寬度 Belt Width (mm)	25				
	高剛性直線滑軌 High Rigidity Linear Guide (mm)	W15XH13				
	原點感應器 Home Sensor	外掛 Outside	EE-SX672(NPN)			

- ※垂直使用時，若皮帶斷裂，承載物會有掉落的危險，請留意。
- ※滑台未安裝減速機時，導程為130。
- ※馬達加減速設定0.4秒。

感應器接線圖 < 原點及端點 > Sensor Layout

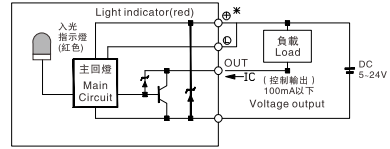

滑臺固定螺帽數量 Numbers of fixing screws

各行程M5後裝螺帽數量 M5 nuts Qty. (by stroke)			
有效行程 Stroke	數量 Quantity	有效行程 Stroke	數量 Quantity
100~500	4	2600~3000	14
600~1000	6	3100~3500	16
1100~1500	8	3600~4000	18
1600~2000	10	4100~4500	20
2100~2500	12	4600~5000	22

- ※滑臺標準固定方式為下鎖式，使用M5後裝螺帽固定。
Standard mounting method is fix from the bottom, using the M5 bolt and nut.

安裝示意圖&安裝尺寸 Installation Instructions&Dimensions

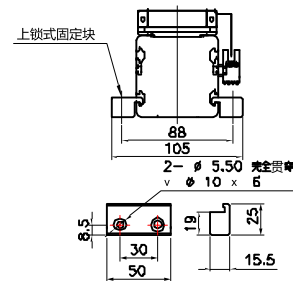

- ※上鎖式固定板非標準品，若有需求請另外追加選購。
Top fixing plate is optional.

容許負載力距表 Allowable Overhang

水平安裝 (單位: mm)				
	A	B	C	
3:1	10kg	950	250	42
	20kg	420	105	18
	30kg	250	55	10
5:1	25kg	950	140	24
	35kg	625	90	15
	45kg	450	55	10
7:1	28kg	1300	145	25
	40kg	850	90	15
	55kg	550	50	10
10:1	30kg	1850	145	25
	45kg	1250	90	15
	60kg	800	50	10

壁掛安裝 (單位: mm)				
	A	B	C	
3:1	10kg	42	250	950
	20kg	19	110	450
	30kg	10	60	260
5:1	25kg	25	140	950
	35kg	15	90	600
	45kg	10	60	450
7:1	28kg	25	145	1300
	40kg	15	90	850
	55kg	10	60	550
10:1	30kg	25	140	1950
	45kg	15	90	1150
	60kg	10	60	800

垂直安裝 (單位: mm)			
	A	C	
3:1	3kg	900	900
	6kg	450	450
	9kg	300	300
5:1	5kg	900	900
	10kg	450	450
	15kg	300	300
7:1	6kg	900	900
	12kg	450	450
	16kg	300	300
10:1	6kg	900	900
	13kg	450	450
	17kg	330	330

靜態容許負載慣量 Static Loading Moment

	MY	MP	MR
	337.9	337.9	58.6

- ※力距表所表示的數據，代表重心。 ※總長超過1000mm以上，鋼帶有變形風險，避免壁掛使用。
- ※符合型錄規範的正常使用下，保證壽命為10000公里。

單軸
1 axis
NM

- NM65
- NM80
- NM110

馬達直結左折/馬達直結右折

Reducer With Motor Left Side/Reducer With Motor Right Side

LT 馬達直結左折 Reducer With Motor Left Side



• CAD圖可至www.entak.cn下載 • 關於最大負載、速度、行程，請於營業部聯系溝通！

單位: mm

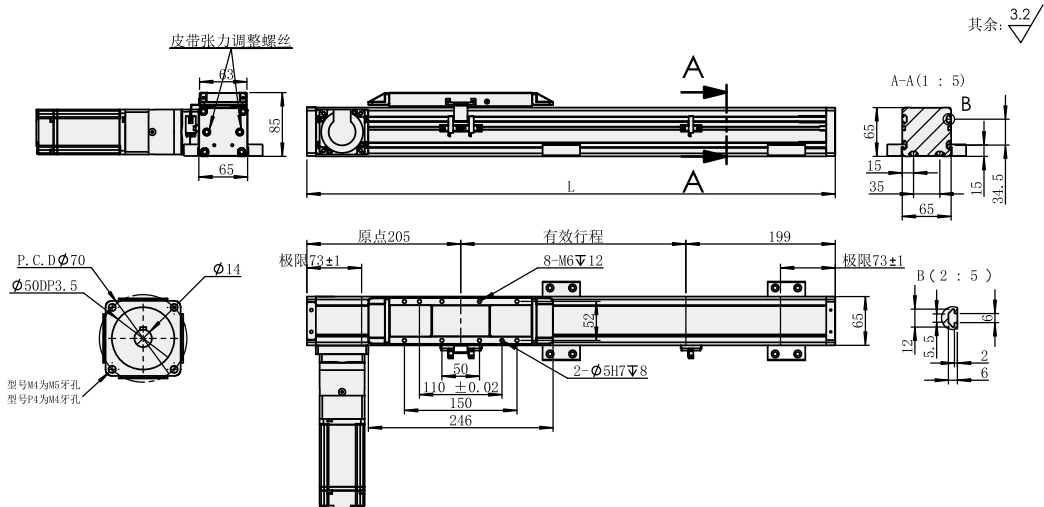

有效行程	1000	1100	1200	1300	1400	1500	1600	1700	1800	1900	2000	2100	2200	2300	2400	2500	2600	2700	2800	2900	3000	3100	3200	3300	3400	3500
L	1404	1504	1604	1704	1804	1904	2004	2104	2204	2304	2404	2504	2604	2704	2804	2904	3004	3104	3204	3304	3404	3504	3604	3704	3804	3904
KG	9.4	9.9	10.4	10.9	11.4	11.9	12.4	12.9	13.4	13.9	14.4	14.9	15.4	15.9	16.4	16.9	17.4	17.9	18.4	18.9	19.4	19.9	20.4	20.9	21.4	21.9

有效行程	3600	3700	3800	3900	4000	4100	4200	4300	4400	4500	4600	4700	4800	4900	5000	5100	5200	5300	5400	5500
L	4004	4104	4204	4304	4404	4504	4604	4704	4804	4904	5004	5104	5204	5304	5404	5504	5604	5704	5804	5904
KG	22.4	22.9	23.4	23.9	24.4	24.9	25.4	25.9	26.4	26.9	27.4	27.9	28.4	28.9	29.4	29.9	30.4	30.9	31.4	31.9

RT 馬達直結右折 Reducer With Motor Right Side



• CAD圖可至www.entak.cn下載 •

單位: mm

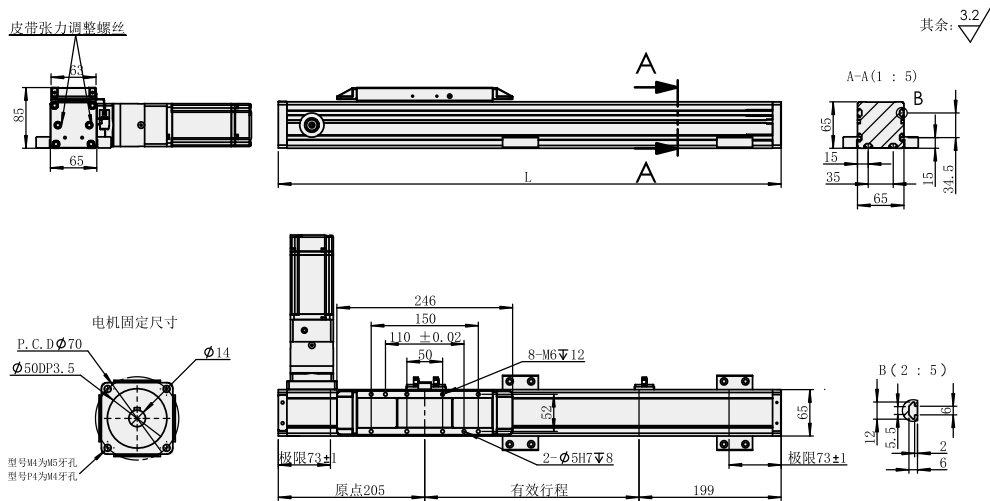

有效行程	1000	1100	1200	1300	1400	1500	1600	1700	1800	1900	2000	2100	2200	2300	2400	2500	2600	2700	2800	2900	3000	3100	3200	3300	3400	3500
L	1404	1504	1604	1704	1804	1904	2004	2104	2204	2304	2404	2504	2604	2704	2804	2904	3004	3104	3204	3304	3404	3504	3604	3704	3804	3904
KG	9.4	9.9	10.4	10.9	11.4	11.9	12.4	12.9	13.4	13.9	14.4	14.9	15.4	15.9	16.4	16.9	17.4	17.9	18.4	18.9	19.4	19.9	20.4	20.9	21.4	21.9

有效行程	3600	3700	3800	3900	4000	4100	4200	4300	4400	4500	4600	4700	4800	4900	5000	5100	5200	5300	5400	5500
L	4004	4104	4204	4304	4404	4504	4604	4704	4804	4904	5004	5104	5204	5304	5404	5504	5604	5704	5804	5904
KG	22.4	22.9	23.4	23.9	24.4	24.9	25.4	25.9	26.4	26.9	27.4	27.9	28.4	28.9	29.4	29.9	30.4	30.9	31.4	31.9

馬達左折/馬達右折

Motor Left Side / Motor Right Side

L 馬達左折 Motor Left Side



• CAD圖可至www.entak.cn下載 • *關於最大負載、速度、行程，請于營業部聯系溝通！

單位: mm

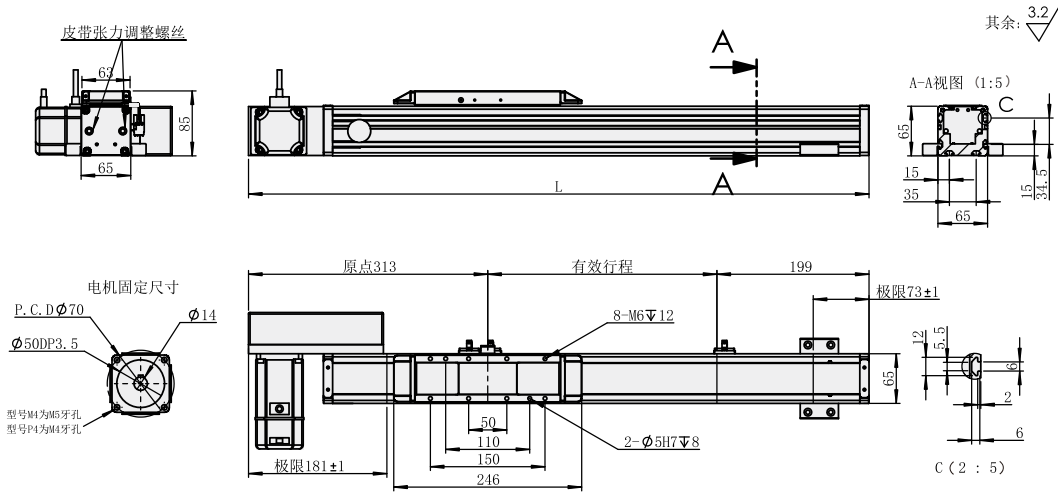

有效行程	1000	1100	1200	1300	1400	1500	1600	1700	1800	1900	2000	2100	2200	2300	2400	2500	2600	2700	2800	2900	3000	3100	3200	3300	3400	3500
L	1512	1612	1712	1812	1912	2012	2112	2212	2312	2412	2512	2612	2712	2812	2912	3012	3112	3212	3312	3412	3512	3612	3712	3812	3912	4012
KG	10.4	10.9	11.4	11.9	12.4	12.9	13.4	13.9	14.4	14.9	15.4	15.9	16.4	16.9	17.4	17.9	18.4	18.9	19.4	19.9	20.4	20.9	21.4	21.9	22.4	22.9

有效行程	3600	3700	3800	3900	4000	4100	4200	4300	4400	4500	4600	4700	4800	4900	5000	5100	5200	5300	5400	5500
L	4112	4212	4312	4412	4512	4612	4712	4812	4912	5012	5112	5212	5312	5412	5512	5612	5712	5812	5912	6012
KG	23.4	23.9	24.4	24.9	25.4	25.9	26.4	26.9	27.4	27.9	28.4	28.9	29.4	29.9	30.4	30.9	31.4	31.9	32.4	32.9

R 馬達右折 Motor Right Side



• CAD圖可至www.entak.cn下載 •

單位: mm

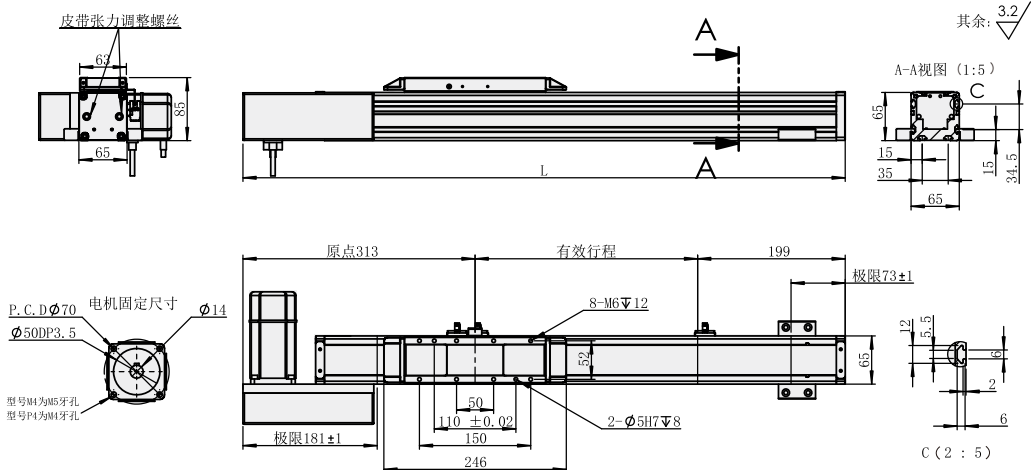

有效行程	1000	1100	1200	1300	1400	1500	1600	1700	1800	1900	2000	2100	2200	2300	2400	2500	2600	2700	2800	2900	3000	3100	3200	3300	3400	3500
L	1512	1612	1712	1812	1912	2012	2112	2212	2312	2412	2512	2612	2712	2812	2912	3012	3112	3212	3312	3412	3512	3612	3712	3812	3912	4012
KG	10.4	10.9	11.4	11.9	12.4	12.9	13.4	13.9	14.4	14.9	15.4	15.9	16.4	16.9	17.4	17.9	18.4	18.9	19.4	19.9	20.4	20.9	21.4	21.9	22.4	22.9

有效行程	3600	3700	3800	3900	4000	4100	4200	4300	4400	4500	4600	4700	4800	4900	5000	5100	5200	5300	5400	5500
L	4112	4212	4312	4412	4512	4612	4712	4812	4912	5012	5112	5212	5312	5412	5512	5612	5712	5812	5912	6012
KG	23.4	23.9	24.4	24.9	25.4	25.9	26.4	26.9	27.4	27.9	28.4	28.9	29.4	29.9	30.4	30.9	31.4	31.9	32.4	32.9

單軸
1 axis
NM

NM65

NM80

NM110

馬達左上折/馬達右上折

Motor Left Upper Side / Motor Right Upper Side

LU 馬達左上折 Motor Left Upper Side



• CAD圖可至www.entak.cn下載 •

單位: mm

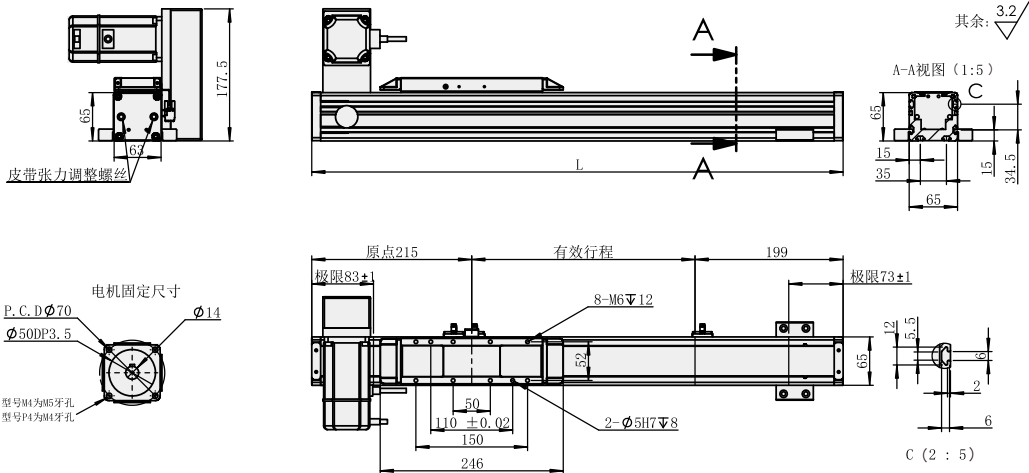

有效行程	1000	1100	1200	1300	1400	1500	1600	1700	1800	1900	2000	2100	2200	2300	2400	2500	2600	2700	2800	2900	3000	3100	3200	3300	3400	3500
L	1414	1514	1614	1714	1814	1914	2014	2114	2214	2314	2414	2514	2614	2714	2814	2914	3014	3114	3214	3314	3414	3514	3614	3714	3814	3914
KG	10.4	10.9	11.4	11.9	12.4	12.9	13.4	13.9	14.4	14.9	15.4	15.9	16.4	16.9	17.4	17.9	18.4	18.9	19.4	19.9	20.4	20.9	21.4	21.9	22.4	22.9

有效行程	3600	3700	3800	3900	4000	4100	4200	4300	4400	4500	4600	4700	4800	4900	5000	5100	5200	5300	5400	5500
L	4014	4114	4214	4314	4414	4514	4614	4714	4814	4914	5014	5114	5214	5314	5414	5514	5614	5714	5814	5914
KG	23.4	23.9	24.4	24.9	25.4	25.9	26.4	26.9	27.4	27.9	28.4	28.9	29.4	29.9	30.4	30.9	31.4	31.9	32.4	32.9

RU 馬達右上折 Motor Right Upper Side



• CAD圖可至www.entak.cn下載 •

單位: mm

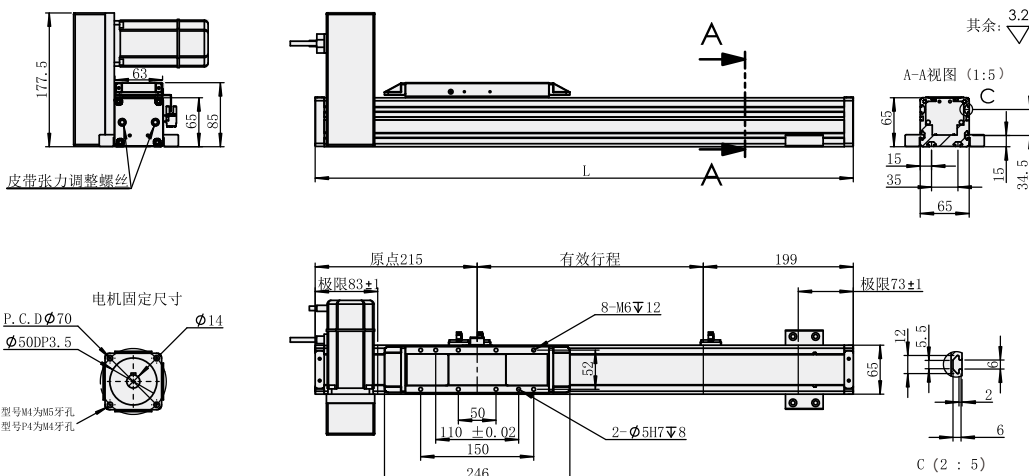

有效行程	1000	1100	1200	1300	1400	1500	1600	1700	1800	1900	2000	2100	2200	2300	2400	2500	2600	2700	2800	2900	3000	3100	3200	3300	3400	3500
L	1414	1514	1614	1714	1814	1914	2014	2114	2214	2314	2414	2514	2614	2714	2814	2914	3014	3114	3214	3314	3414	3514	3614	3714	3814	3914
KG	10.4	10.9	11.4	11.9	12.4	12.9	13.4	13.9	14.4	14.9	15.4	15.9	16.4	16.9	17.4	17.9	18.4	18.9	19.4	19.9	20.4	20.9	21.4	21.9	22.4	22.9

有效行程	3600	3700	3800	3900	4000	4100	4200	4300	4400	4500	4600	4700	4800	4900	5000	5100	5200	5300	5400	5500
L	4014	4114	4214	4314	4414	4514	4614	4714	4814	4914	5014	5114	5214	5314	5414	5514	5614	5714	5814	5914
KG	23.4	23.9	24.4	24.9	25.4	25.9	26.4	26.9	27.4	27.9	28.4	28.9	29.4	29.9	30.4	30.9	31.4	31.9	32.4	32.9

馬達左下折/馬達右下折

Motor Left Lower Side / Motor Right Lower Side

LD 馬達左下折 Motor Left Lower Side



CAD圖可至www.entak.cn下載

單位: mm

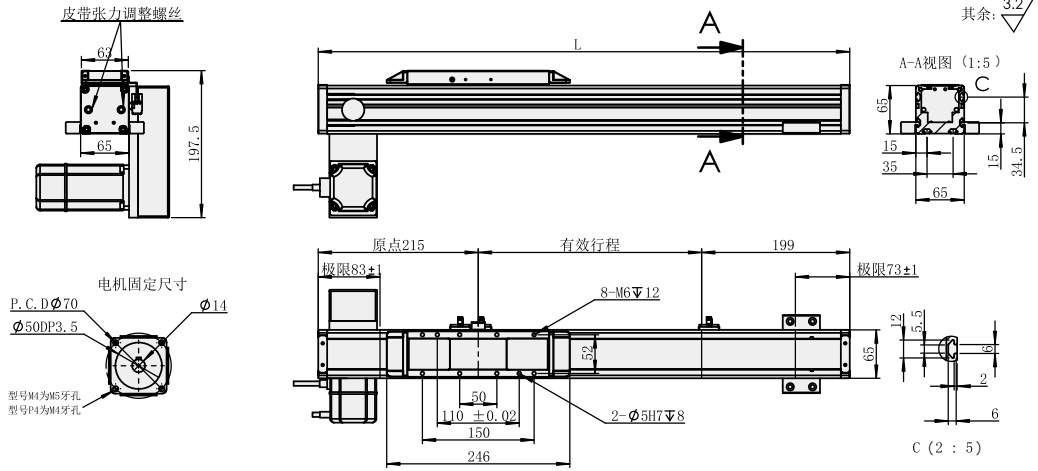

有效行程	1000	1100	1200	1300	1400	1500	1600	1700	1800	1900	2000	2100	2200	2300	2400	2500	2600	2700	2800	2900	3000	3100	3200	3300	3400	3500
L	1414	1514	1614	1714	1814	1914	2014	2114	2214	2314	2414	2514	2614	2714	2814	2914	3014	3114	3214	3314	3414	3514	3614	3714	3814	3914
KG	10.4	10.9	11.4	11.9	12.4	12.9	13.4	13.9	14.4	14.9	15.4	15.9	16.4	16.9	17.4	17.9	18.4	18.9	19.4	19.9	20.4	20.9	21.4	21.9	22.4	22.9

有效行程	3600	3700	3800	3900	4000	4100	4200	4300	4400	4500	4600	4700	4800	4900	5000	5100	5200	5300	5400	5500
L	4014	4114	4214	4314	4414	4514	4614	4714	4814	4914	5014	5114	5214	5314	5414	5514	5614	5714	5814	5914
KG	23.4	23.9	24.4	24.9	25.4	25.9	26.4	26.9	27.4	27.9	28.4	28.9	29.4	29.9	30.4	30.9	31.4	31.9	32.4	32.9

RD 馬達右下折 Motor Right Lower Side



CAD圖可至www.entak.cn下載

單位: mm

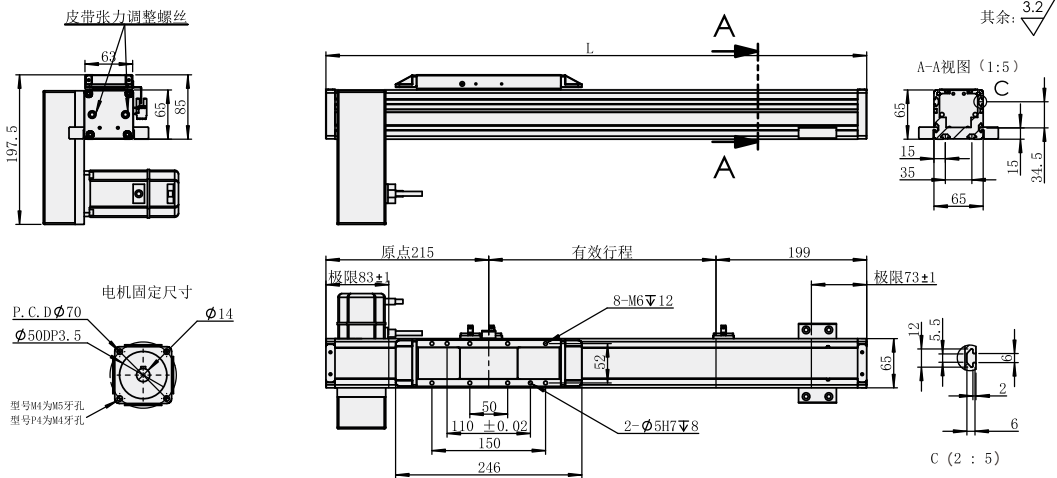

有效行程	1000	1100	1200	1300	1400	1500	1600	1700	1800	1900	2000	2100	2200	2300	2400	2500	2600	2700	2800	2900	3000	3100	3200	3300	3400	3500
L	1414	1514	1614	1714	1814	1914	2014	2114	2214	2314	2414	2514	2614	2714	2814	2914	3014	3114	3214	3314	3414	3514	3614	3714	3814	3914
KG	10.4	10.9	11.4	11.9	12.4	12.9	13.4	13.9	14.4	14.9	15.4	15.9	16.4	16.9	17.4	17.9	18.4	18.9	19.4	19.9	20.4	20.9	21.4	21.9	22.4	22.9

有效行程	3600	3700	3800	3900	4000	4100	4200	4300	4400	4500	4600	4700	4800	4900	5000	5100	5200	5300	5400	5500
L	4014	4114	4214	4314	4414	4514	4614	4714	4814	4914	5014	5114	5214	5314	5414	5514	5614	5714	5814	5914
KG	23.4	23.9	24.4	24.9	25.4	25.9	26.4	26.9	27.4	27.9	28.4	28.9	29.4	29.9	30.4	30.9	31.4	31.9	32.4	32.9

單軸
1 axis
NM

NM65

NM80

NM110

NM80 單軸/1-axis

▶ 皮帶驅動
Belt Drive



此圖僅供參考，出貨規格詳見尺寸圖面
The picture is just for the reference. Please check the the actual dimensions on the drawing.

- 最大行程 Maximum Stroke **5500mm**
- 最高速度 Maximum Speed **5000mm/s**
- 馬達容量 Motor Output **750W**
- 皮帶寬度 Belt Width **35mm**
- 直線滑軌 Linear Guide **20X16-1支**

型號表示方式 Ordering Method

NM80 - 5500 - L - M4B - C4 - NL - 10 - A001

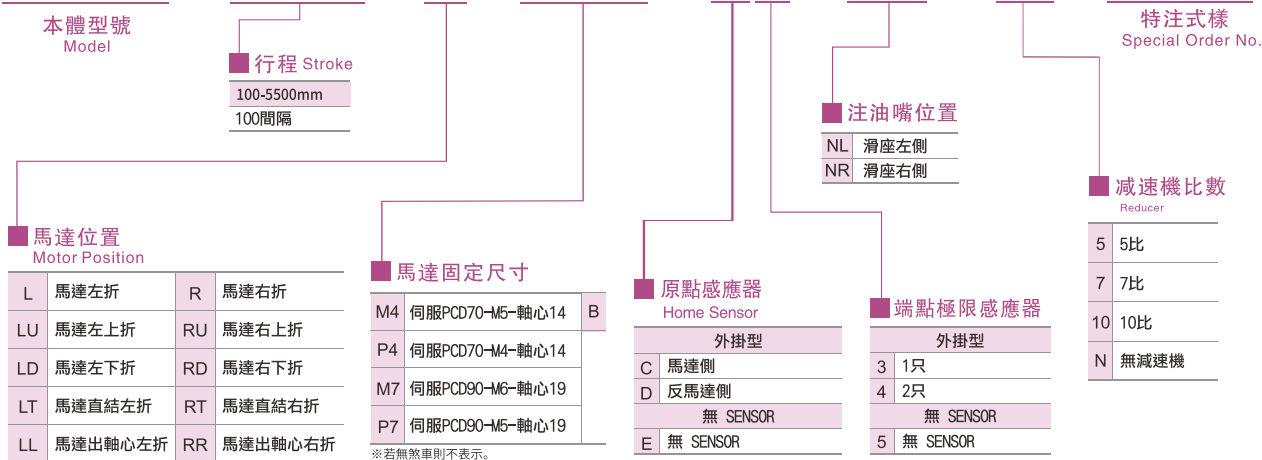

*關於最大負載、速度、行程，請于營業部聯系溝通！

減速機客戶提供

基本仕様 Specification

規格	位置重複精度 Repeatability (mm)	± 0.1			
	導程 Lead (mm)	200			
	減速比 Reduction ratio	5:1	7:1	10:1	
	最高速度 Maximum Speed (mm/s)	2000	1428	1000	
	最大可搬重量 Maximum Payload	水平使用 kg Horizontal (kg)	40	60	100
		垂直使用 kg Vertical (kg)	14	21	24
	定格推力 Rated Thrust (N)	340			
標準行程 Stroke Pitch (mm)	100~5500mm/100間隔				
部品	AC伺服馬達容量 AC Servo Motor Output (W)	750/400			
	皮帶寬度 Belt Width (mm)	35			
	高剛性直線滑軌 High Rigidity Linear Guide (mm)	W20XH16			
	原點感應器 Home Sensor	外掛 Outside	EE-SX672(NPN)		

- ※垂直使用時，若皮帶斷裂，承載物會有掉落的危險，請留意。
- ※滑台未安裝減速機時，導程為200。
- ※馬達加減速設定0.4秒。

感應器接線圖 < 原點及端點 > Sensor Layout

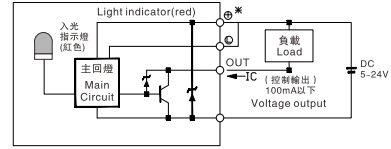

滑臺固定螺帽數量 Numbers of fixing screws

各行程M5後裝螺帽數量 M5 nuts Qty. (by stroke)			
有效行程 Stroke	數量 Quantity	有效行程 Stroke	數量 Quantity
100~500	4	2600~3000	14
600~1000	6	3100~3500	16
1100~1500	8	3600~4000	18
1600~2000	10	4100~4500	20
2100~2500	12	4600~5000	22

※滑臺標準固定方式為下鎖式，使用M5後裝螺帽固定。
Standard mounting method is fix from the bottom, using the M5 bolt and nut.

安裝示意圖&安裝尺寸 Installation Instratons&Dimensions

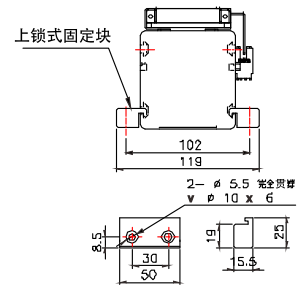

※上鎖式固定板非標準品，若有需求請另外追加選購。
Top fixing plate is optional.

容許負載力距表 Allowable Overhang

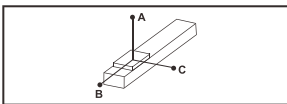

(單位: mm)

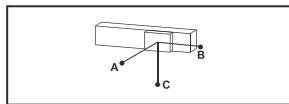

(單位: mm)

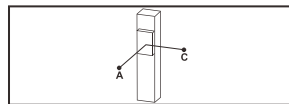

(單位: mm)

水平安裝		A	B	C
5:1	20kg	900	280	40
	30kg	550	160	22
	40kg	400	110	15
7:1	40kg	750	160	22
	50kg	575	115	16
	60kg	420	85	12
10:1	60kg	900	140	20
	80kg	700	105	15
	100kg	550	75	10

壁掛安裝		A	B	C
5:1	20kg	40	280	900
	30kg	22	160	600
	40kg	15	110	400
7:1	40kg	22	160	750
	50kg	15	110	575
	60kg	12	80	450
10:1	60kg	20	140	950
	80kg	15	105	750
	100kg	10	75	600

垂直安裝		A	C
5:1	5kg	1250	1250
	10kg	650	650
	14kg	450	450
	15kg	600	600
	18kg	480	480
7:1	21kg	400	400
	18kg	550	550
	20kg	450	450
10:1	24kg	350	350

靜態容許負載慣量 Static Loading Moment

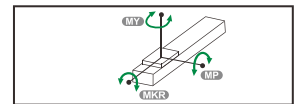

(單位: N.m)

MY	867.7
MP	867.7
MKR	122.8

※力距表所表示的數據，代表重心。 ※總長超過1000mm以上，鋼帶有變形風險，避免壁掛使用。 ※符合型錄規範的正常使用下，保證壽命為10000公里。

單軸
1 axis
NM

NM65

NM80

NM110

馬達直結左折/馬達直結右折

Reducer With Motor Left Side/Reducer With Motor Right Side

LT 馬達直結左折 Reducer With Motor Left Side



• CAD圖可至www.entak.cn下載 • *關於最大負載、速度、行程，請于營業部聯系溝通！

單位: mm

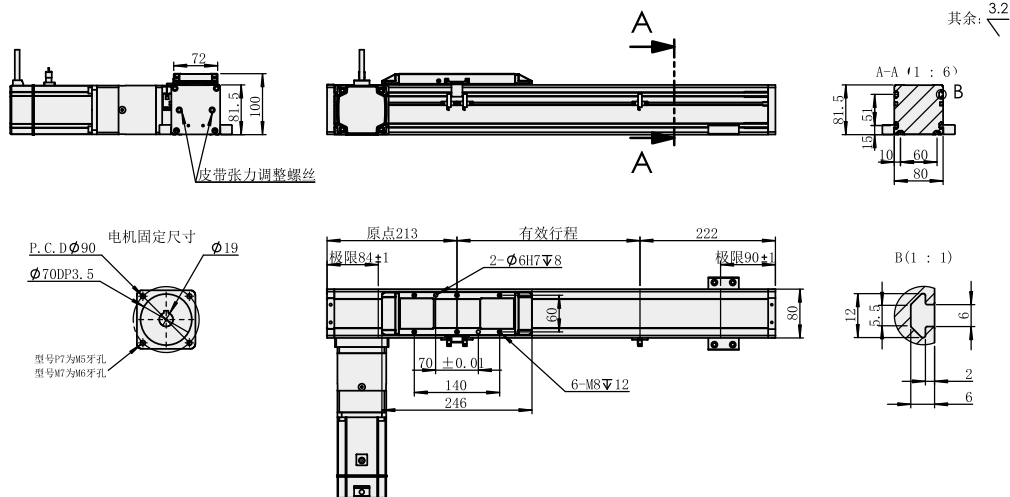

有效行程	1000	1100	1200	1300	1400	1500	1600	1700	1800	1900	2000	2100	2200	2300	2400	2500	2600	2700	2800	2900	3000	3100	3200	3300	3400	3500
L	1435	1535	1635	1735	1835	1935	2035	2135	2235	2335	2435	2535	2635	2735	2835	2935	3035	3135	3235	3335	3435	3535	3635	3735	3835	3935
KG	10.7	11	11.3	11.6	11.9	12.2	12.5	12.8	13.1	13.4	13.7	14	14.3	14.6	14.9	15.2	15.5	15.8	16.1	16.4	16.7	17	17.3	17.5	17.8	18.1

有效行程	3600	3700	3800	3900	4000	4100	4200	4300	4400	4500	4600	4700	4800	4900	5000	5100	5200	5300	5400	5500
L	4035	4135	4235	4335	4435	4535	4635	4735	4835	4935	5035	5135	5235	5335	5435	5535	5635	5735	5835	5935
KG	18.4	18.7	19	19.3	19.6	19.9	20.2	20.5	20.8	21.1	21.4	21.7	22	22.3	22.6	22.9	23.2	23.5	23.8	24.1

RT 馬達直結右折 Reducer With Motor Right Side



• CAD圖可至www.entak.cn下載 •

單位: mm

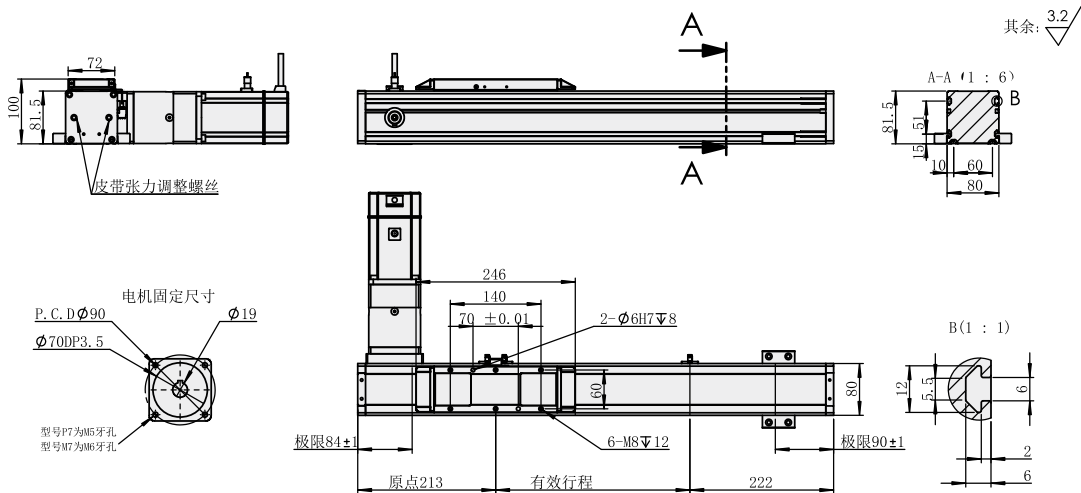

有效行程	1000	1100	1200	1300	1400	1500	1600	1700	1800	1900	2000	2100	2200	2300	2400	2500	2600	2700	2800	2900	3000	3100	3200	3300	3400	3500
L	1435	1535	1635	1735	1835	1935	2035	2135	2235	2335	2435	2535	2635	2735	2835	2935	3035	3135	3235	3335	3435	3535	3635	3735	3835	3935
KG	10.7	11	11.3	11.6	11.9	12.2	12.5	12.8	13.1	13.4	13.7	14	14.3	14.6	14.9	15.2	15.5	15.8	16.1	16.4	16.7	17	17.3	17.5	17.8	18.1

有效行程	3600	3700	3800	3900	4000	4100	4200	4300	4400	4500	4600	4700	4800	4900	5000	5100	5200	5300	5400	5500
L	4035	4135	4235	4335	4435	4535	4635	4735	4835	4935	5035	5135	5235	5335	5435	5535	5635	5735	5835	5935
KG	18.4	18.7	19	19.3	19.6	19.9	20.2	20.5	20.8	21.1	21.4	21.7	22	22.3	22.6	22.9	23.2	23.5	23.8	24.1

馬達左折/馬達右折

Motor Left Side / Motor Right Side

L 馬達左折 Motor Left Side



• CAD圖可至www.entak.cn下載 • *關於最大負載、速度、行程，請于營業部聯系溝通！

單位: mm

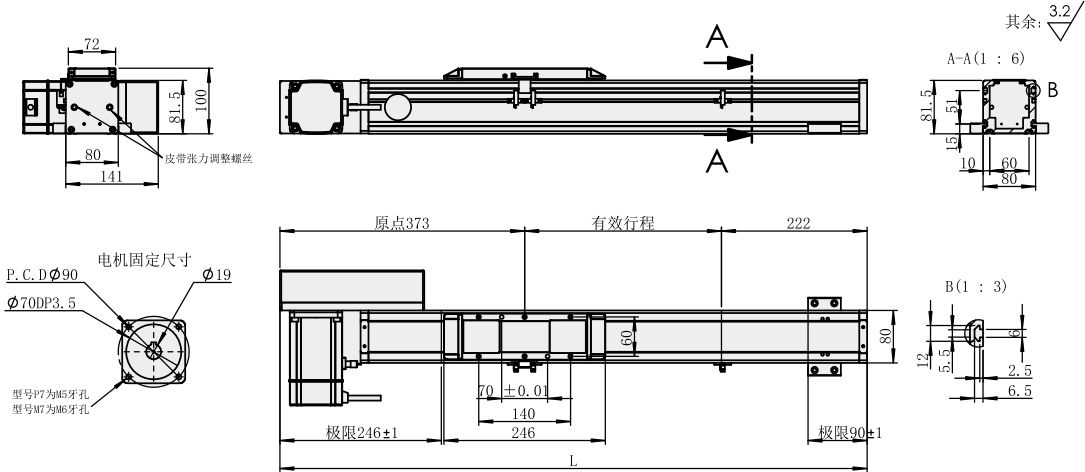

有效行程	1000	1100	1200	1300	1400	1500	1600	1700	1800	1900	2000	2100	2200	2300	2400	2500	2600	2700	2800	2900	3000	3100	3200	3300	3400	3500
L	1595	1695	1795	1895	1995	2095	2195	2295	2395	2495	2595	2695	2795	2895	2995	3095	3195	3295	3395	3495	3595	3695	3795	3895	3995	4095
KG	14.3	14.8	15.3	15.8	16.3	16.8	17.3	17.8	18.3	18.8	19.3	19.8	20.3	20.8	21.3	21.8	22.3	22.8	23.3	23.8	24.3	24.8	25.3	25.8	26.3	26.8

有效行程	3600	3700	3800	3900	4000	4100	4200	4300	4400	4500	4600	4700	4800	4900	5000	5100	5200	5300	5400	5500
L	4195	4295	4395	4495	4595	4695	4795	4895	4995	5095	5195	5295	5395	5495	5595	5695	5795	5895	5995	6095
KG	27.3	27.8	28.3	28.8	29.3	29.8	30.3	30.8	31.3	31.8	32.3	32.8	33.3	33.8	34.3	34.8	35.3	35.8	36.3	36.8

R 馬達右折 Motor Right Side



• CAD圖可至www.entak.cn下載 •

單位: mm

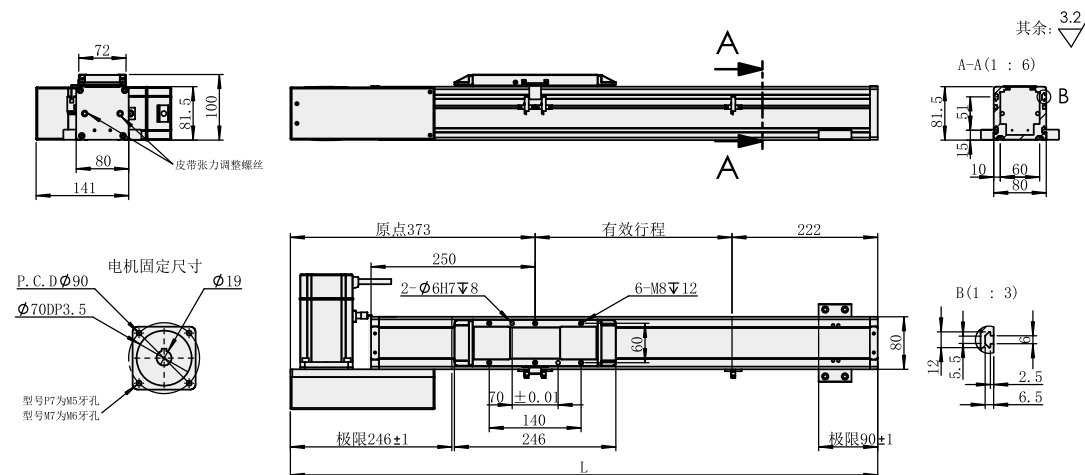

有效行程	1000	1100	1200	1300	1400	1500	1600	1700	1800	1900	2000	2100	2200	2300	2400	2500	2600	2700	2800	2900	3000	3100	3200	3300	3400	3500
L	1595	1695	1795	1895	1995	2095	2195	2295	2395	2495	2595	2695	2795	2895	2995	3095	3195	3295	3395	3495	3595	3695	3795	3895	3995	4095
KG	14.3	14.8	15.3	15.8	16.3	16.8	17.3	17.8	18.3	18.8	19.3	19.8	20.3	20.8	21.3	21.8	22.3	22.8	23.3	23.8	24.3	24.8	25.3	25.8	26.3	26.8

有效行程	3600	3700	3800	3900	4000	4100	4200	4300	4400	4500	4600	4700	4800	4900	5000	5100	5200	5300	5400	5500
L	4195	4295	4395	4495	4595	4695	4795	4895	4995	5095	5195	5295	5395	5495	5595	5695	5795	5895	5995	6095
KG	27.3	27.8	28.3	28.8	29.3	29.8	30.3	30.8	31.3	31.8	32.3	32.8	33.3	33.8	34.3	34.8	35.3	35.8	36.3	36.8

單軸
1 axis
NM

NM65

NM80

NM110

NM110 單軸/1-axis

▶ 皮帶驅動
Belt Drive



此圖僅供參考，出貨規格詳見尺寸圖面
The picture is just for the reference. Please check the the actual dimensions on the drawing.

- 最大行程 Maximum Stroke **5500mm**
- 最高速度 Maximum Speed **5000mm/s**
- 馬達容量 Motor Output **750W**
- 皮帶寬度 Belt Width **50mm**
- 直線滑軌 Linear Guide **23X19-1支**

型號表示方式 Ordering Method

NM110 - 2000 - L - M7 - C4 - NL - 10 - A001

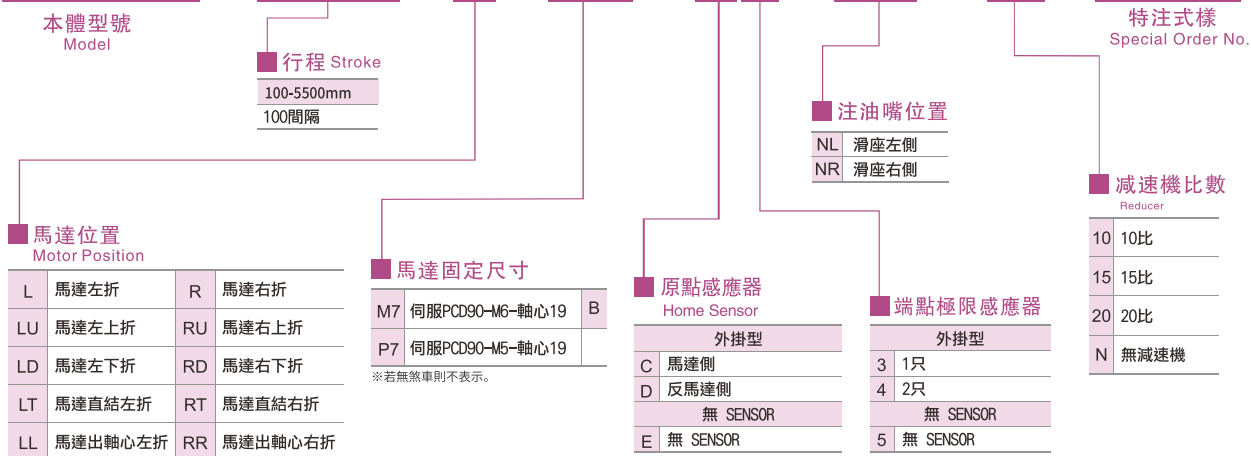

*關於最大負載、速度、行程，請于營業部聯系溝通！

減速機客戶提供

基本仕様 Specification

規格	位置重複精度 Repeatability (mm)	± 0.1			
	導程 Lead (mm)	280			
	減速比 Reduction ratio	10:1	15:1	20:1	
	最高速度 Maximum Speed (mm/s)	1400	933	700	
	最大可搬重量 Maximum Payload	水平使用 kg Horizontal (kg)	100	150	200
		垂直使用 kg Vertical (kg)	23	36	50
	定格推力 Rated Thrust (N)	765			
標準行程 Stroke Pitch (mm)	100~5500mm/100間隔				
部品	AC伺服馬達容量 AC Servo Motor Output (W)	750			
	皮帶寬度 Belt Width (mm)	50			
	高剛性直線滑軌 High Rigidity Linear Guide (mm)	W23XH19			
	原點感應器 Home Sensor	外掛 Outside	EE-SX672(NPN)		

- ※垂直使用時，若皮帶斷裂，承載物會有掉落的危險，請留意。
- ※滑台未安裝減速機時，導程為280。
- ※馬達加減速設定0.4秒。

感應器接線圖 < 原點及端點 > Sensor Layout

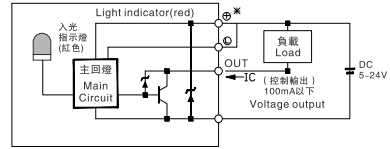

滑臺固定螺帽數量 Numbers of fixing screws

各行程M8後裝螺帽數量 M8 nuts Qty. (by stroke)			
有效行程 Stroke	數量 Quantity	有效行程 Stroke	數量 Quantity
100~500	4	2600~3000	14
600~1000	6	3100~3500	16
1100~1500	8	3600~4000	18
1600~2000	10	4100~4500	20
2100~2500	12	4600~5000	22

- ※滑臺標準固定方式為下鎖式，使用M5後裝螺帽固定。
Standard mounting method is fix from the bottom, using the M5 bolt and nut.

安裝示意圖&安裝尺寸 Installation Instructions&Dimensions

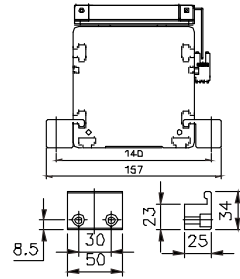

- ※上鎖式固定板非標準品，若有需求請另外追加選購。
Top fixing plate is optional.

容許負載力距表 Allowable Overhang

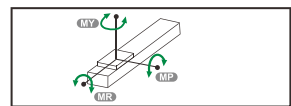
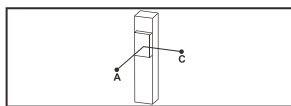
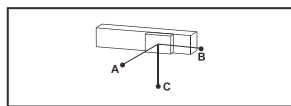
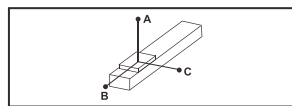

水平安裝				
	A	B	C	
10:1	60kg	1110	195	25
	80kg	750	126	16
	100kg	550	85	11
15:1	90kg	1400	160	20
	120kg	940	100	13
	150kg	650	63	8
20:1	120kg	1400	115	15
	160kg	900	65	8
	200kg	550	35	5

壁掛安裝				
	A	B	C	
10:1	60kg	25	195	1110
	80kg	16	126	750
	100kg	11	85	550
15:1	90kg	20	160	1400
	120kg	13	100	940
	150kg	8	63	650
20:1	120kg	15	115	1400
	160kg	8	65	900
	200kg	5	35	550

垂直安裝			
	A	C	
10:1	12kg	1300	1300
	18kg	870	870
	23kg	680	680
15:1	14kg	1480	1480
	25kg	830	830
	36kg	575	575
20:1	30kg	750	750
	40kg	560	560
	50kg	450	450

MY	1479.3
MP	1479.3
MKR	189.7

- ※力距表所表示的數據，代表重心。 ※總長超過1000mm以上，鋼帶有變形風險，避免壁掛使用。
- ※符合型錄規範的正常情況下，保證壽命為10000公里。

單軸
1 axis
NM

NM65

NM80

NM110

馬達直結左折/馬達直結右折

Reducer With Motor Left Side/Reducer With Motor Right Side

LT 馬達直結左折 Reducer With Motor Left Side



• CAD圖可至www.entak.cn下載 • *關於最大負載、速度、行程，請於營業部聯系溝通！

單位：mm

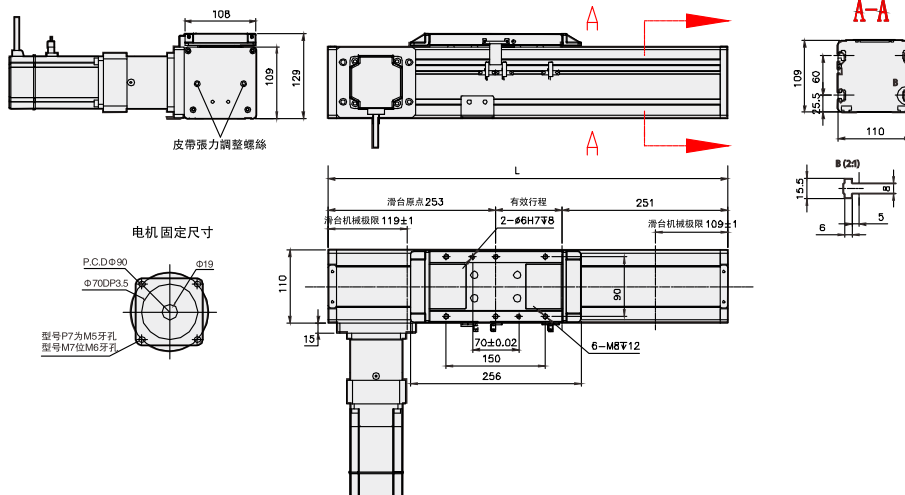

有效行程	1000	1100	1200	1300	1400	1500	1600	1700	1800	1900	2000	2100	2200	2300	2400	2500	2600	2700	2800	2900	3000	3100	3200	3300	3400	3500
L	1504	1604	1704	1804	1904	2004	2104	2204	2304	2404	2504	2604	2704	2804	2904	3004	3104	3204	3304	3405	3504	3604	3704	3804	3904	4004
KG	10.7	11	11.3	11.6	11.9	12.2	12.5	12.8	13.1	13.4	13.7	14	14.3	14.6	14.9	15.2	15.5	15.8	16.1	16.4	16.7	17	17.3	17.5	17.8	18.1

有效行程	3600	3700	3800	3900	4000	4100	4200	4300	4400	4500	4600	4700	4800	4900	5000	5100	5200	5300	5400	5500
L	4104	4204	4304	4404	4504	4604	4704	4804	4904	5004	5104	5204	5304	5404	5504	5604	5704	5804	5904	6004
KG	18.4	18.7	19	19.3	19.6	19.9	20.2	20.5	20.8	21.1	21.4	21.7	22	22.3	22.6	22.9	23.2	23.5	23.8	24.1

RT 馬達直結右折 Reducer With Motor Right Side



• CAD圖可至www.entak.cn下載 •

單位：mm

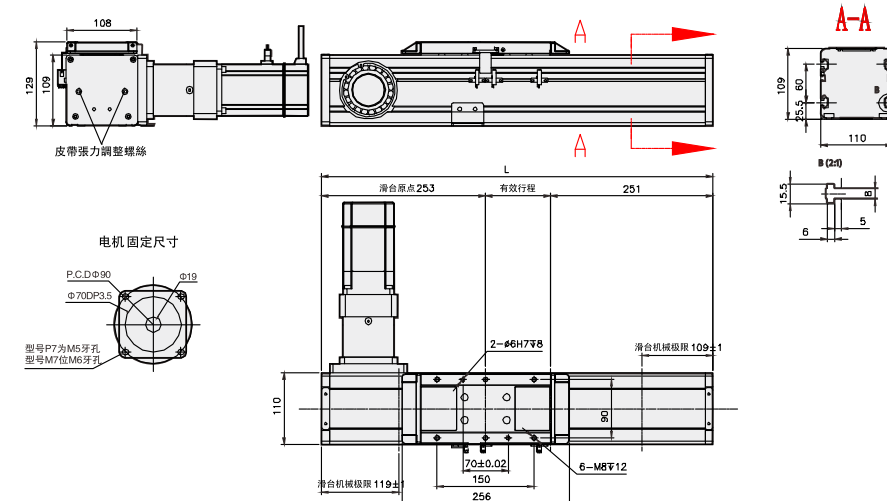

有效行程	1000	1100	1200	1300	1400	1500	1600	1700	1800	1900	2000	2100	2200	2300	2400	2500	2600	2700	2800	2900	3000	3100	3200	3300	3400	3500
L	1504	1604	1704	1804	1904	2004	2104	2204	2304	2404	2504	2604	2704	2804	2904	3004	3104	3204	3304	3405	3504	3604	3704	3804	3904	4004
KG	10.7	11	11.3	11.6	11.9	12.2	12.5	12.8	13.1	13.4	13.7	14	14.3	14.6	14.9	15.2	15.5	15.8	16.1	16.4	16.7	17	17.3	17.5	17.8	18.1

有效行程	3600	3700	3800	3900	4000	4100	4200	4300	4400	4500	4600	4700	4800	4900	5000	5100	5200	5300	5400	5500
L	4104	4204	4304	4404	4504	4604	4704	4804	4904	5004	5104	5204	5304	5404	5504	5604	5704	5804	5904	6004
KG	18.4	18.7	19	19.3	19.6	19.9	20.2	20.5	20.8	21.1	21.4	21.7	22	22.3	22.6	22.9	23.2	23.5	23.8	24.1

馬達左折/馬達右折

Motor Left Side / Motor Right Side

L 馬達左折 Motor Left Side



• CAD圖可至www.entak.cn下載 • 關於最大負載、速度、行程，請于營業部聯系溝通！

單位：mm

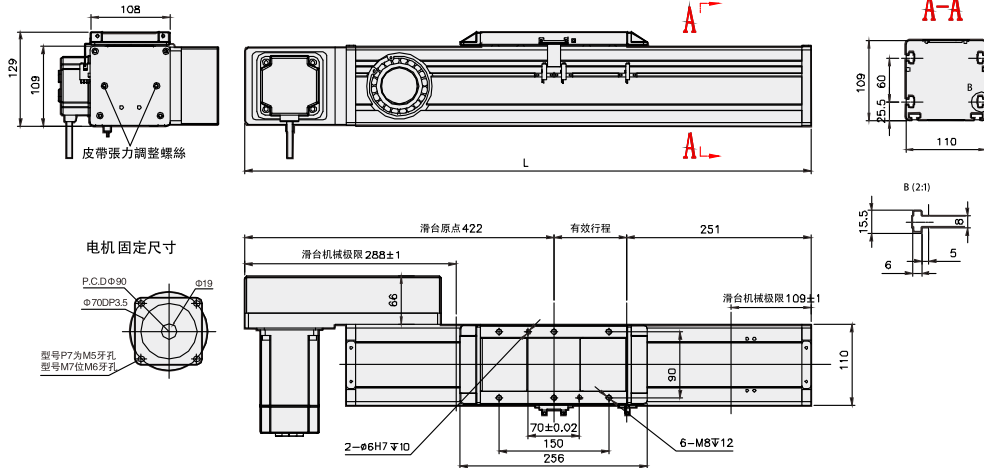

有效行程	1000	1100	1200	1300	1400	1500	1600	1700	1800	1900	2000	2100	2200	2300	2400	2500	2600	2700	2800	2900	3000	3100	3200	3300	3400	3500
L	1673	1773	1873	1973	2073	2173	2273	2373	2473	2573	2673	2773	2873	2973	3073	3173	3273	3373	3473	3573	3673	3773	3873	3973	4073	4173
KG	41.3	41.8	42.3	42.8	43.3	43.8	44.3	44.8	45.3	45.8	46.3	46.8	47.3	47.8	48.3	48.8	49.3	49.8	50.3	50.8	51.3	51.8	52.3	52.8	53.3	53.8

有效行程	3600	3700	3800	3900	4000	4100	4200	4300	4400	4500	4600	4700	4800	4900	5000	5100	5200	5300	5400	5500
L	4273	4373	4473	4573	4673	4773	4873	4973	5073	5173	5273	5373	5473	5573	5673	5773	5873	5973	6073	6173
KG	54.3	54.8	55.3	55.8	56.3	56.8	57.3	57.8	58.3	58.8	59.3	59.8	60.3	60.8	61.3	61.8	62.3	62.8	63.3	63.8

R 馬達右折 Motor Right Side



• CAD圖可至www.entak.cn下載 •

單位：mm

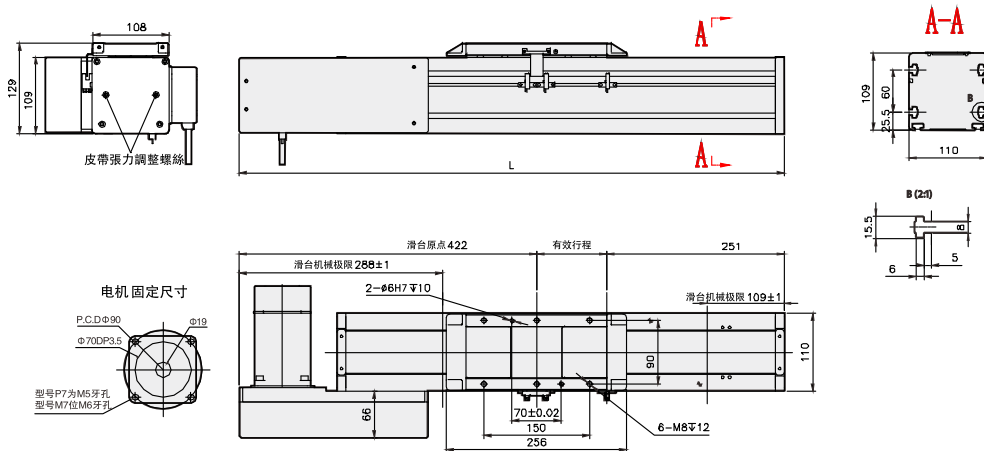

有效行程	1000	1100	1200	1300	1400	1500	1600	1700	1800	1900	2000	2100	2200	2300	2400	2500	2600	2700	2800	2900	3000	3100	3200	3300	3400	3500
L	1673	1773	1873	1973	2073	2173	2273	2373	2473	2573	2673	2773	2873	2973	3073	3173	3273	3373	3473	3573	3673	3773	3873	3973	4073	4173
KG	41.3	41.8	42.3	42.8	43.3	43.8	44.3	44.8	45.3	45.8	46.3	46.8	47.3	47.8	48.3	48.8	49.3	49.8	50.3	50.8	51.3	51.8	52.3	52.8	53.3	53.8

有效行程	3600	3700	3800	3900	4000	4100	4200	4300	4400	4500	4600	4700	4800	4900	5000	5100	5200	5300	5400	5500
L	4273	4373	4473	4573	4673	4773	4873	4973	5073	5173	5273	5373	5473	5573	5673	5773	5873	5973	6073	6173
KG	54.3	54.8	55.3	55.8	56.3	56.8	57.3	57.8	58.3	58.8	59.3	59.8	60.3	60.8	61.3	61.8	62.3	62.8	63.3	63.8

單軸
1 axis
NM

NM65

NM80

NM110

馬達左上折/馬達右上折

Motor Left Upper Side / Motor Right Upper Side

LU 馬達左上折 Motor Left Upper Side



• CAD圖可至www.entak.cn下載 • *關於最大負載、速度、行程，請於營業部聯系溝通！

單位：mm

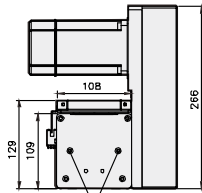

皮帶張力調整螺絲

电机固定尺寸

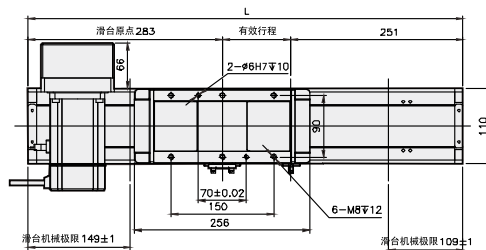
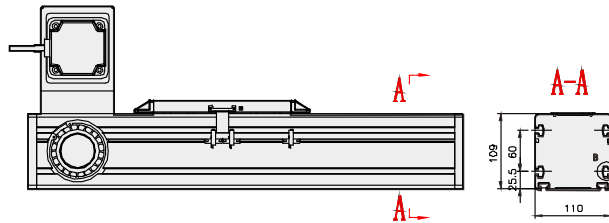
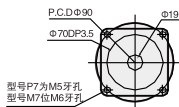

有效行程	1000	1100	1200	1300	1400	1500	1600	1700	1800	1900	2000	2100	2200	2300	2400	2500	2600	2700	2800	2900	3000	3100	3200	3300	3400	3500
L	1534	1634	1734	1834	1934	2034	2134	2234	2334	2434	2534	2634	2734	2834	2934	3034	3134	3234	3334	3434	3534	3634	3734	3834	3934	4034
KG	41.3	41.8	42.3	42.8	43.3	43.8	44.3	44.8	45.3	45.8	46.3	46.8	47.3	47.8	48.3	48.8	49.3	49.8	50.3	50.8	51.3	51.8	52.3	52.8	53.3	53.8

有效行程	3600	3700	3800	3900	4000	4100	4200	4300	4400	4500	4600	4700	4800	4900	5000	5100	5200	5300	5400	5500
L	4134	4234	4334	4434	4534	4634	4734	4834	4934	5034	5134	5234	5334	5434	5534	5634	5734	5834	5934	6034
KG	54.3	54.8	55.3	55.8	56.3	56.8	57.3	57.8	58.3	58.8	59.3	59.8	60.3	60.8	61.3	61.8	62.3	62.8	63.3	63.8

RU 馬達右上折 Motor Right Upper Side



• CAD圖可至www.entak.cn下載 •

單位：mm

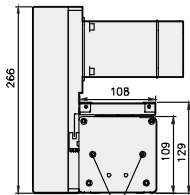

皮帶張力調整螺絲

电机固定尺寸

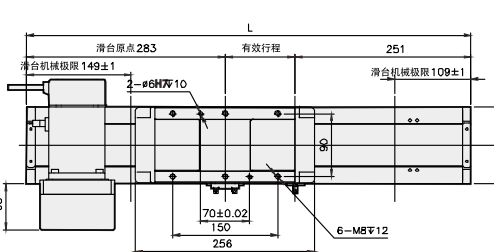
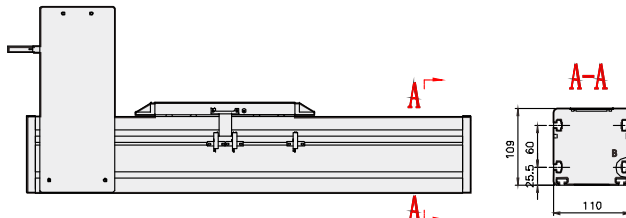
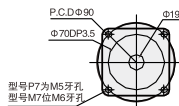

有效行程	1000	1100	1200	1300	1400	1500	1600	1700	1800	1900	2000	2100	2200	2300	2400	2500	2600	2700	2800	2900	3000	3100	3200	3300	3400	3500
L	1534	1634	1734	1834	1934	2034	2134	2234	2334	2434	2534	2634	2734	2834	2934	3034	3134	3234	3334	3434	3534	3634	3734	3834	3934	4034
KG	41.3	41.8	42.3	42.8	43.3	43.8	44.3	44.8	45.3	45.8	46.3	46.8	47.3	47.8	48.3	48.8	49.3	49.8	50.3	50.8	51.3	51.8	52.3	52.8	53.3	53.8

有效行程	3600	3700	3800	3900	4000	4100	4200	4300	4400	4500	4600	4700	4800	4900	5000	5100	5200	5300	5400	5500
L	4134	4234	4334	4434	4534	4634	4734	4834	4934	5034	5134	5234	5334	5434	5534	5634	5734	5834	5934	6034
KG	54.3	54.8	55.3	55.8	56.3	56.8	57.3	57.8	58.3	58.8	59.3	59.8	60.3	60.8	61.3	61.8	62.3	62.8	63.3	63.8

馬達左下折/馬達右下折

Motor Left Lower Side / Motor Right Lower Side

LD 馬達左下折 Motor Left Lower Side



• CAD圖可至www.entak.cn下載 •

*關於最大負載、速度、行程，請於營業部聯繫溝通！

單位：mm

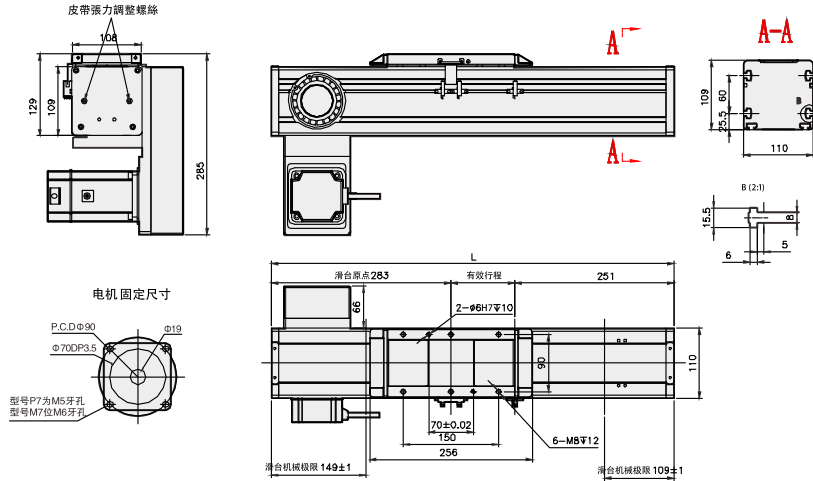

有效行程	1000	1100	1200	1300	1400	1500	1600	1700	1800	1900	2000	2100	2200	2300	2400	2500	2600	2700	2800	2900	3000	3100	3200	3300	3400	3500
L	1534	1634	1734	1834	1934	2034	2134	2234	2334	2434	2534	2634	2734	2834	2934	3034	3134	3234	3334	3434	3534	3634	3734	3834	3934	4034
KG	41.3	41.8	42.3	42.8	43.3	43.8	44.3	44.8	45.3	45.8	46.3	46.8	47.3	47.8	48.3	48.8	49.3	49.8	50.3	50.8	51.3	51.8	52.3	52.8	53.3	53.8

有效行程	3600	3700	3800	3900	4000	4100	4200	4300	4400	4500	4600	4700	4800	4900	5000	5100	5200	5300	5400	5500
L	4134	4234	4334	4434	4534	4634	4734	4834	4934	5034	5134	5234	5334	5434	5534	5634	5734	5834	5934	6034
KG	54.3	54.8	55.3	55.8	56.3	56.8	57.3	57.8	58.3	58.8	59.3	59.8	60.3	60.8	61.3	61.8	62.3	62.8	63.3	63.8

RD 馬達右下折 Motor Right Lower Side



• CAD圖可至www.entak.cn下載 •

單位：mm

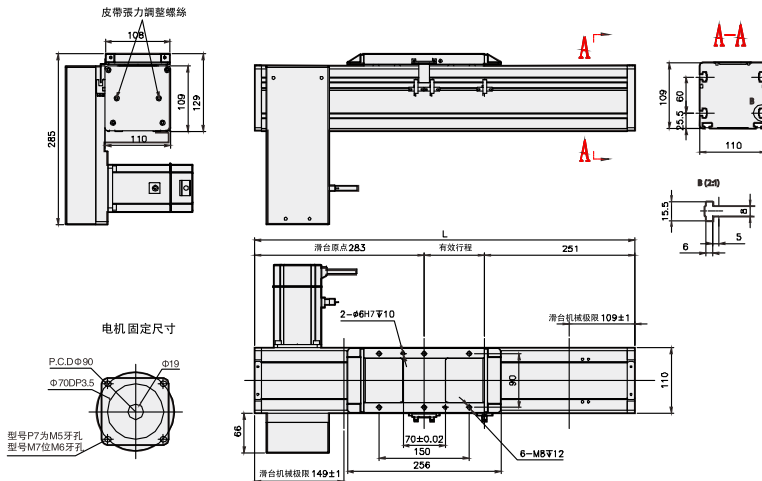

有效行程	1000	1100	1200	1300	1400	1500	1600	1700	1800	1900	2000	2100	2200	2300	2400	2500	2600	2700	2800	2900	3000	3100	3200	3300	3400	3500
L	1534	1634	1734	1834	1934	2034	2134	2234	2334	2434	2534	2634	2734	2834	2934	3034	3134	3234	3334	3434	3534	3634	3734	3834	3934	4034
KG	41.3	41.8	42.3	42.8	43.3	43.8	44.3	44.8	45.3	45.8	46.3	46.8	47.3	47.8	48.3	48.8	49.3	49.8	50.3	50.8	51.3	51.8	52.3	52.8	53.3	53.8

有效行程	3600	3700	3800	3900	4000	4100	4200	4300	4400	4500	4600	4700	4800	4900	5000	5100	5200	5300	5400	5500
L	4134	4234	4334	4434	4534	4634	4734	4834	4934	5034	5134	5234	5334	5434	5534	5634	5734	5834	5934	6034
KG	54.3	54.8	55.3	55.8	56.3	56.8	57.3	57.8	58.3	58.8	59.3	59.8	60.3	60.8	61.3	61.8	62.3	62.8	63.3	63.8

單軸
1 axis
NM

NM65

NM80

NM110